

# MP3 Player



Model: 3503

- User's Manual
- Manual del Usuario
- Manual do Usuário

# Contents

Contents	2
Congratulations!	4
Box Contents	5
System Minimum Requirements	5
Windows 98SE Driver Installation	6
Know your Digital Player	9
General Recommendations	10
Charging	11
Connection to the USB port	12
Disconnection from the USB port	12
Basic Operations	13
Main Menu	14
Music Mode	16
Playing music files	16
Equalizer Settings	21
A-B Feature	22
Voice Mode	23
Voice Recorder	23
Playing Voice Recordings	24

FM Tuner Mode	25
FM Radio Tuner	25
Presetting FM Stations	26
Changing from one preset to another	26
FM Radio Recorder	27
Settings Mode	28
Equalizer	28
Play Mode	29
Auto Power Off	29
Backlight Settings	30
Record Quality	31
Exit	31
Delete Files Mode	32
Language Mode	33
System Info. Mode	34
Updating the Firmware	34
Troubleshooting	37
Specifications	41
Español	42

## **Congratulations!**

Congratulations for buying the new Imation MP3 3503 Digital Player!

The Imation MP3 3503 Digital Player is a compact and stylish device that plays MP3, WMA, WAV files thanks to its advanced audio decoder chip. It offers high quality sound and other features such as voice and radio internal recording, FM tuner and memory positions for saving your favorite radio stations. All these features are accessible from a convenient dynamic menu system.

We encourage you to read carefully this guide before using the device. Herein you will find useful information and detailed instructions on each and every feature of your new Imation MP3 3503 Digital Player. Please keep in mind that the information on these pages is subject to corrections without prior notice and so are the features of Imation future models.

## **Box Contents**

Inside the product packaging you will find the following items:

1. Digital Player
2. Earphones
3. USB cable
4. Warranty Card
5. Instruction Manual

## **System Minimum Requirements**

When connecting the MP3 3503 Digital Player to your computer, make sure your system complies with the following minimum requirements:

1. Intel Pentium 133 MHz processor or higher.
2. Windows 98SE, Windows Me, Windows 2000/XP or Windows Vista operating systems.
3. Hard drive with at least 20 MB of free space.
4. Available 2.0 or 1.1 USB port.

## Windows 98SE Driver Installation

If you are using a Windows 98SE-based PC, you will need to install a device driver. This driver can be downloaded from the Ivation website at the following address:

<http://latinamerica.ivation.com/es/support/index.html>

**Note:** Unzip the downloaded file to a folder of your choice using WinZip® program. If the WinZip® is not installed, a trial version is available at [www.winzip.com](http://www.winzip.com).

Use the following steps to install the Win98SE driver:

1. Plug in the Digital Player to an available USB port.
2. The device will be detected; then click Next to proceed.



3. Let the computer search for the best driver for your device; then click Next to proceed.



4. Select "Specify a location:" and point to the Win98SE driver folder; then click Next to proceed.



5. The correct Win98SE driver will be detected; then click Next to install the driver.



6. Click "Finish" to complete the driver installation.



## Know your Digital Player

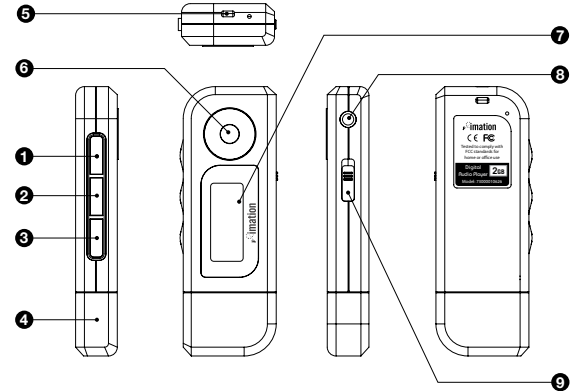

1. ON-OFF / Play / Pause
2. EQ Button
3. REC button/A-B Button
4. USB port cap
5. Strap Eyelet
6. Volume / Next / Last / FFW / FRW / Enter
7. LCD display
8. Hi-Fi earphones jack
9. LOCK slider (HOLD)

## General Recommendations

- Read carefully and fully understand all instructions in this manual to avoid damaging the unit.
- Do not try to open the product. There are no user-serviceable parts inside.
- This product is not waterproof. Keep it away from the water or any other liquid. If it becomes damaged as a result from exposure to water or other liquid, stop using it and disconnect it immediately from the PC. Otherwise it could cause a fire or a short circuit.
- The device should not be connected to nor disconnected from the USB port with wet hands. This may damage the player or the PC.
- Do not expose the product to an open flame or a heating source.
- Do not expose the product to any form of electromagnetic field. The player could be damaged or the data saved therein could be lost.
- Please avoid using this Digital Player in highly humid or dusty areas, at extremely high or low temperatures or in an environment that could cause an electrostatic discharge.
- Do not expose the unit directly to sunlight or to extreme temperatures (above 55°C or below -5°C).

## Charging

Charging of the Digital Player battery occurs when the device is connected to the USB port of the computer. As the charging procedure completes, the display will show an icon indicating communication with the PC.

In the upper right corner the battery charge indicator will be displayed filling itself up continuously. When the charging process is completed, the icon changes to a fully charged battery.

To extend battery life, the battery must be charged for 8 hours or more the first times of usage and be recharged only when it is fully depleted. With time, the charging procedure will get quicker.

 indicates a fully charged battery.

 indicates a depleted battery.

## Connection to the USB port

All it takes to connect the device to the PC is plugging the suitable end of the included cable into the USB port of the computer and the connector into the device input jack. The operating system will recognize it immediately and will add a graphic icon to the system tray:



## Disconnection from the USB port

To disconnect the unit in Windows XP, Windows Me, Windows 2000 or Windows Vista, make sure all dialog boxes indicating active transfers between the PC and the Digital Player have been closed. Then, double click the  icon to open the **Safely Remove Hardware dialog box**. Select the USB device you want to unplug and then click the Stop button. Only then you can remove the unit safely.

### CAUTION!

Please close all related active programs before disconnecting the unit. Do not unplug the connector if there are still active data transfers to or from the PC; otherwise, the data saved to the flash drive may be lost permanently.

## Basic Operations

### Turning the Digital Player on

To turn on the Digital Player press the PLAY ►|| button. The  logo will appear on the screen.

### Turning off the Digital Player

To turn the Digital Player off, press and hold the PLAY ►|| button until the  logo appears on the screen. Then, the unit will turn off automatically.





### Adjusting the volume

Press the + key in the front control panel to increase volume and the – key to decrease it.

### Locking the player controls

To lock the unit buttons and the front control panel, move the HOLD slider to the locking position indicated by the arrow. In this position, all unit buttons and the front control panel will not work and you will be able to carry the unit around safely in your pocket without worrying of pressing buttons accidentally.

## **Main Menu**

From the main menu you can access all features of your Imation Digital Player, each represented by a graphic icon. To enter the main menu, press the central button  of the front control panel and navigate through the different options using the LAST  and NEXT  keys. Press the central button  of the front control panel once again to activate the respective mode.

### **Music Mode**

Includes options for playing MP3, WMA and WAV files.

### **Voice Mode**

Plays voice files recorded with the built-in microphone and activates the voice recording feature.

### **FM Radio Mode**

Allows you to use the iMP3 Digital Player as a radio FM tuner.

### **Settings Mode**

Includes options to set up and customize the MP3 Digital Player.

### **Delete Mode**

Includes file management options. This mode allows you to delete music and voice files.

### **Language Mode**

Allows you to select the onscreen language for the iMP3 Digital Player.

### **System Info. Mode**

Informs the available and used space in the player memory and the device firmware version.

### **Exit**

Returns to the play screen.





## Music Mode

In the **Music** Mode you can play MP3, WMA, WAV files and voice recordings generated with the FM Radio internal recording feature of the Digital Player. When you turn on the Digital Player the **Music** Mode is initialized automatically. If another mode is active, go to the main menu and select .













## Playing music files

There are two different Modes for playing music files and FM radio recordings:

**Direct Play:** plays the file displayed on the play screen and the files after that one. You only have to press the PLAY  button. If you want to play a particular file, you should use the  and  buttons.

**Select By Folder:** All audio files saved in one given folder (or subfolder) of the Digital Player memory will be played.

To play a folder with music files

1. Press the central button  of the front control panel to enter the main menu.
2. Select **Music** Mode and press the central button  once again to view the mode options.
3. Select  for direct play or  for playing files by folder. If you select folder play, a list of the folders saved in the Digital Player memory will be shown on the screen. To go to the next folder or go back to the previous, press the  or  buttons respectively. To view the contents of one folder, press the  button when it is selected. On screen a list of files saved in that folder will be presented. To select the following file or the previous one, press the  or  buttons respectively. To go up one level in the folder tree, press .
4. If you want to play all files in a folder, highlight that folder and press the  button.
5. When a file is being played in the Digital Player, press the  button to pause it. The play icon will change to  to indicate that the file is currently paused.

6. When a file is being played in the Digital Player, press the ►|| button for one second to stop it. The play icon will change to ◻ to indicate that the file is currently stopped.
7. To play the next audio track, press the ► button on the front control panel.
8. To play the previous audio track, press the ◀ button in the front control panel.
9. Press and hold the ► button to fast forward the audio track being played.
10. Press and hold the ◀ button to fast rewind the file being played.

## Play screen

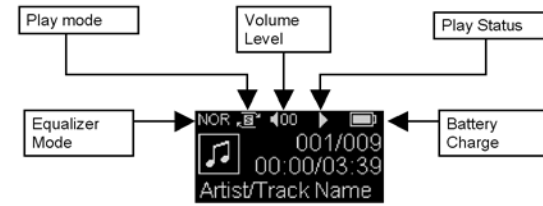

**Play Mode Icon:** Indicates if the current audio track will or will not be repeated.

**Equalizer Mode:** Indicates the equalizer current setting (available options are NORMAL, ROCK, JAZZ, CLASSIC, POP, BASS, TREBLE).



**Volume Level Icon:** Indicates the volume level from 0 up to 28.

**Play Status Icon:** Indicates if the file is being played, is paused or stopped.

**Battery Charge Icon:** Indicates the battery remaining power.

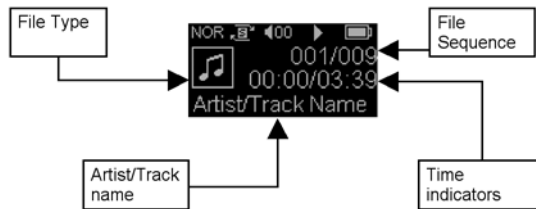
## Play screen



**File Type Icon:**  indicates the audio track being played is a MP3 or WMA file and  indicates it is a voice recording.





**Artist/Track name:** Indicates the name of the artist and the name of the song being played.

**File Sequence:** The first number corresponds to the audio track being played. The second indicates the total number of files saved in the player memory.

**Time Indicators:** The first chronograph corresponds to the elapsed time of the audio track being played. The second corresponds to the total duration of that audio track.

## Equalizer Settings

If you want to set up the Digital Player equalizer to enhance the sound of your music or voice files, follow the steps below:

1. Press the central button  of the front control panel and select Settings.
2. Select the equalizer icon  to display the equalizer setting screen.
3. Use the buttons NEXT  or LAST  to navigate through the equalizer presets and press the central button  of the front control panel to select the preset of your choice.

You can also choose an equalizer preset by pressing the  button repeatedly to try the different settings while the unit is playing a music or a voice file.

### EQ PRESETS

NOR	Normal	POP	Pop
ROK	Rock	BAS	Bass Boost
JAZ	Jazz	TRE	Treble Boost
CLA	Classic		

## A-B Feature

With the A-B feature it is possible to repeat a music file or a voice file segment. If you want to listen part of the audio file repeatedly, follow the steps below:

1. When you are listening to a file in **Music Mode**, press the ● button to select the start point "A" of the segment.



The **A** icon will appear on the screen.

2. Press the ● button again to select the end point "B" of the segment.

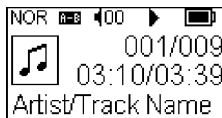

The **A-B** icon will appear on the screen.

The segment A-B will be repeated continuously. Press the ● or the ►|| button once again to return to the normal play mode.

## Voice Mode

In the Voice Mode you can record files with the Digital Player built in microphone and play voice files generated with the recorder feature.

## Voice Recorder

To use the Digital Player as a voice recorder:







1. Press the central button ○ of the front control panel to enter the main menu.
2. Select the Voice Mode  and press the central button ○.
3. The file name of the first recording will show up on the screen, if there is any.
4. Press the REC ● button to begin recording.
5. Press the REC ● button again to pause the recording.
6. Press the ►|| button or the central button ○ to save the recording in the Digital Player memory.

Voice files recorded with this feature will be saved in the VOICE/ folder with the WAV extension and the VXXX.WAV name format.

**Note:** You can also activate the voice recorder immediately after turning on the unit by pressing the REC ● button.

## Playing Voice Recordings

From the Voice Mode you can also play the files generated with the built-in recorder:

1. Press the central button  of the front control panel to enter the main menu.
2. Select the Voice Mode  and press the central button .
3. The first voice recording saved in the memory will show up on the screen. Press  to play the recording and the LAST  or NEXT  buttons to play other files.





**Note:** You can also apply EQ presets to voice recordings. Press the  button while listening to voice files.

## FM Tuner Mode

The unit includes also a FM tuner feature.

### FM Radio Tuner

To activate the FM Tuner:

1. Press the central button  of the front control panel and then select the FM Radio  icon.
2. Press the central button  again to activate the FM radio tuner.
3. Use the NEXT  or LAST  button to tune up or down the frequency. Press and hold one of these buttons for a second to make the tuner detect the following or the previous broadcasting station.
4. When you use the FM Radio Mode, make sure to use the included Hi-Fi earphones, they work as an antenna.

**Note:** The FM Mode volume setting is independent from the Music Mode setting. You can adjust different volume settings for each mode that the unit will memorize.

## Presetting FM Stations

1. Press PLAY ►|| to choose a memory position to add the preset to. The tag PRESET will appear on the screen along with the memory position (from P01 to P20). Change the memory position with the LAST ◀ or the NEXT ▶ button. Make sure the memory position is free.
2. Press the PLAY ►|| button again to enter the station frequency. The tag MEMORY will appear on the screen. Use the LAST ◀ or the NEXT ▶ buttons to tune up to the station you want to add to your presets.
3. Press the REC ● button to save the station to the chosen memory position. You can save up to 20 radio stations.

## Changing from one preset to another

1. Press the PLAY ►|| button to activate the PRESET Mode.
2. Press the LAST ◀ or the NEXT ▶ button to go from one preset to the other.

## FM Radio Recorder

To use the FM radio recording feature:

1. With the FM radio mode active, press the REC ● button to activate the recorder.
2. Press the REC ● button again to pause the recording.
3. Press the central button ○ of the front control panel or the PLAY ►|| button to end the recording and save it to a file.



Files generated with the Digital Player internal FM radio recorder will be saved in the FM/ folder with the WAV extension and the FXXX.WAV name format.

## Settings Mode

In the Settings Mode, you will find a wide range of options to customize your Digital Player. To activate this mode, press the central button  of the front control panel to enter the main menu and then select Settings. A series of options will be displayed:





### Equalizer



It includes several equalizer presets to enhance the sound of music and voice files with the Digital Player. The options are Normal, Rock, Jazz, Classical, Pop, Bass, and Treble.

Press the LAST  or the NEXT  button to display the different options and the central button  of the front control panel to confirm your choice.

## Play Mode

Select the play sequence for music or voice files saved in the Digital Player memory.

Normal		Plays all files in the flash memory in the order from the first to the last.
Repeat Track		Repeats the audio track one time.
Repeat All		Plays all files in order and then repeats them.
Shuffle		Plays the files in the flash memory in random order.
Repeat Track		Plays the files in the flash memory in random order and then repeats them.

Press the LAST  or the NEXT  button to display the different options and the central button  of the front control panel to confirm your choice.

### Auto Power Off

Allows programming the Digital Player to turn off automatically after a given time of inactivity. The options are:

1 min.	The unit turns off after 1 minute of inactivity.
2 min.	The unit turns off after 2 minutes.
5 min.	The unit turns off after 3 minutes.
10 min.	The unit turns off after 10 minutes.
OFF	Feature deactivated.

Press the LAST ◀ or the NEXT ▶ button to display the different options and the central button ○ of the front control panel to confirm your choice.

## Backlight Settings

Turns off the display backlight after a given time to take better advantage of the remaining battery power. There are four options to program this feature:

5S	The Digital Player screen turns off after 5 seconds of inactivity.
10S	The Digital Player screen turns off after 10 seconds of inactivity.
20S	The unit turns off after 3 minutes.
ON	Power saving feature deactivated. The screen stays lit permanently.

Press the LAST ◀ or the NEXT ▶ button to display the different options and the central button ○ of the front control panel to confirm your choice.

## Record Quality

In this menu option you can find three recording quality settings (sample rate) for the built-in voice recorder or the internal FM radio recording feature. These are:

8 KBPS	Low quality (8 KBPS)
11 KBPS	Regular quality (11 KBPS)
22 KBPS	High quality (22 KBPS)

Press the LAST ◀ or the NEXT ▶ button to display the different options and the central button ○ of the front control panel to confirm your choice.

Remember, the higher the recording sample rate, the larger the file size of the generated recording.











## Exit

Select this option and press the central button ○ of the front control panel to return to the main menu.



## Delete Files Mode

You can delete music files and voice recordings from the computer when you connect the Digital Player to the USB port or you can delete files from the player itself. To delete a music file or voice recording from the player:







1. Press the central button  of the front control panel to enter the main menu.
2. Select the **Delete files**  Mode and press the central button .
3. Select  if you are going to delete music files or  if you are going to delete voice recordings, then press the central button .
4. Press the LAST  or the NEXT  to display all possible alternatives and press the central button  to confirm them. Select **Yes** if you want to delete the file displayed on the screen; **No** if you do not want to; **ALL** if you want to delete all music files or voice recordings; or **EXIT** if you want to exit the **Delete Files** Mode.
5. To delete a particular music file, search for it in the **Music** Mode using the LAST  or the NEXT  button and then go to the main menu to enter the **Delete files** Mode. Then follow the instructions of the previous paragraphs.

**Note:** When you select **ALL** in the **Delete Files** Mode after having selected **Music Files**, all files will be deleted except those saved in the /VOICE folder. When you select **ALL** in the **Delete Files** Mode after having selected **Voice Files**, only files saved in the /VOICE folder will be erased, excluding those saved in the /FM folder.

## Language Mode

Allows setting the onscreen language for all menus of the Digital Player.

To change the menu language:

1. Press the central button  to enter the main menu.
2. Select Language  and press the central button  of the front control panel again.
3. Press the LAST  or the NEXT  button to display the different three language options (English, Spanish, Portuguese) and the central button  of the front control panel to confirm your choice.
4. Press the central button  again to exit to the main menu.

## System Info. Mode

Gives information on the remaining free space available in the Digital Player memory and the firmware version installed.

To display this information:

1. Press the central button **O** of the front control panel to enter the main menu.
2. Select **System Info** **i** and press the central button **O** again.
3. The About screen will show up information on the used and available space in the Digital Player memory and the firmware revision installed.

## Updating the Firmware

**Note:** If your device is working properly, there is no need to update your firmware.

The firmware is the device operating system. If you need to update the firmware, download the corresponding file from the Ivation website:

<http://latinamerica.ivation.com/es/support/index.html>

Once you have downloaded the device firmware file and installed the firmware updater application, follow the steps below:

1. Run the firmware updater application.



2. When the dialog box above appears on screen, press and hold the **▶II** button of the Digital Player and, without releasing, connect the device to an available USB port.

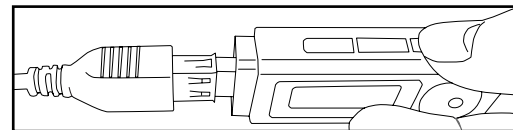

3. Do not release the **▶II** button until the updater application has recognized the device.

4. After the Digital Player is ready, click on Start to begin firmware update.

**Note:** Do Not disconnect the device or run any programs during the firmware update.



5. Once the firmware update is completed, click Close to exit the program.



## Troubleshooting

Problem	Solution
Device does not turn on	The battery may be uncharged. Charge it following the instructions. A problem may exist with the rechargeable battery. Contact the service center.
Buttons don't work	Maybe you have moved the HOLD slider to the locking position and all controls have been deactivated. Move it again to unlock the controls.
The computer does not recognize the Digital Player	Check the USB connection to the PC USB port. Turn the Digital Player off and on again and retry.
There is no sound	Check the volume setting is not set to 0 and make sure the earphones are plugged properly in the earphone jack.
Strange characters on screen	Make sure you have selected the correct language.

Problem	Solution
Bad FM reception	Adjust the position of earphones (they work as an antenna). Turn off the device and turn it on again to reset it.
Files can not be uploaded to the device memory	Make sure the USB cable is properly connected to the device and the PC. Check there is enough space left in the Digital Player flash memory. Windows 98SE requires a driver to recognize the device. (This driver is to be downloaded from the Imation website.)
The Digital Player turns off by itself	Check the settings of the auto power off feature.
Music files are not being played	Make sure you have not press the PLAY button twice (the file is paused). Make sure the MP3/WMA file is saved in the Digital Player memory, not in the PC. Make sure the Music Mode is activated. Make sure the recording feature is deactivated. Make sure FAT is the file system.

Problem	Solution
The device can not play a WMA file	Some WMA files include the DRM copyright license protection. If you want to obtain a license to play this file, you will have to use Windows Media Player. To obtain the license, follow these steps to play the file in the Digital Player: Open Windows Media Player and go the 'File' menu. Open the DRM copy-protected files and wait until WMP obtains the license automatically. Connect the Digital Player to the PC. In WMP click the Synchronize button. An interface will show up that allows transferring files from the computer to the removable device. Files copied from this interface can be played in the unit.
Files missing or corrupted	Data may be lost when the power source is unstable. The manufacturer disclaims all responsibility in this case.

Problem	Solution
Volume is different in all music files	The volume parameter is adjusted at the time of the recording. Just adjust the player volume to make up for the differences.
A file of smaller size than the remaining space in the flash memory can not be uploaded due to space problems	Flash memories store data in 16K or 32K sectors. Although the file is 1 byte it still needs to be stored in a whole sector. Thus, files of a size smaller than the remaining space in the flash memory sometimes can not be uploaded to the Digital Player.
The Digital Player does not initialize correctly	Unforeseen error. Reinitialize the device. The USB cable was disconnected while a firm ware upgrade was in progress. Reinstall the firmware using the updater tool downloaded from the Imation web site. The flash memory is physically damaged. You will need to have it replaced.

## Specifications

Dimensions	84 x 29 x 13 mm
Audio Formats	MP3, WMA, WAV
Battery Life	Up to 15 hours of battery life.
Format and recording time	Recording with built-in mic in WAV format. 10 hours of voice recording with a 128MB flash memory card
Languages	3 languages (English, Spanish, Portuguese)
Interface	USB
Display	128 x 64 pixel dot matrix
Equalizer Modes	7 (Normal, Rock, Jazz, Classic, Pop, Bass Boost and Treble Boost)
Play Modes	5 (Normal, Repeat One, Repeat All, Shuffle, Shuffle & Repeat)

# MP3 Player



Model: 3503

• Manual del Usuario

# Contenido

Contenido	44	Memorizar estaciones de radio FM	68
¡Felicitaciones!	46	Cambiar de una estación en memoria a otra	68
Contenidos de la caja	47	Grabadora de la radio FM	69
Requerimientos mínimos del sistema	47	Modo Configuración	70
Instalación del controlador para Windows 98	48	Ecualizador	70
Conozca su reproductor digital	51	Modo Reproducción	71
Recomendaciones generales	52	Modo Apagar Automáticamente	71
Carga del reproductor	53	Modo Ahorro de Energía	72
Conexión al puerto USB	54	Modo de Grabación	73
Desconexión del puerto USB	54	Salir	73
Funciones básicas	55	Modo Borrar	74
El Menú Principal	56	Modo Idioma	75
Modo Música	58	Modo Info Sistema	76
Reproducción de archivos de música	58	Actualización del Firmware	76
Configuración del ecualizador	63	Solución de problemas	79
Función A-B	64	Especificaciones	83
Modo Voz	65		
Grabadora de voz	65		
Reproducir registros grabados	66		
Modo Radio	67		
Sintonizador de radio FM	67		

## ¡Felicitaciones!

¡Felicitaciones por adquirir el nuevo reproductor digital Imation MP3 3503!

El reproductor digital Imation MP3 3503 es un dispositivo de diseño compacto y refinado que reproduce archivos de los formatos MP3, WMA, WAV gracias a su avanzado chip decodificador de audio. Ofrece un sonido de alta calidad y otras funciones como grabación de voz, grabación interna de programas de radio, sintonizador de radio FM y memorias para almacenar sus estaciones favoritas. Todas estas funciones son accesibles desde un conveniente menú dinámico.

Recomendamos leer cuidadosamente esta guía antes de utilizar el dispositivo. En ella encontrará información útil e instrucciones detalladas sobre cada una de las funciones de su nuevo reproductor digital Imation MP3 3503. Tenga en cuenta que la información contenida en estas páginas puede modificarse sin previo aviso, así como las funciones de futuros modelos.

## Contenidos de la caja

En el interior de la caja del producto encontrará lo siguiente:

1. Reproductor
2. Audífonos
3. Cable USB
4. Tarjeta de garantía
5. Manual del Usuario

## Requerimientos mínimos del sistema

Para conectar el reproductor digital a su PC, verifique que su sistema cumpla los requerimientos mínimos siguientes:

1. Procesador Intel Pentium a 133MHz o superior.
2. Sistema operativo Windows 98, Windows 98 SE, Windows Me, Windows 2000/NT/XP o Windows Vista.
3. Disco duro con por lo menos 20 MB de espacio libre.
4. Un puerto USB 2.0 o 1.1 disponible.



## Instalación del controlador para Windows 98

Si aún utiliza una computadora con sistema operativo Windows 98, necesitará instalar un controlador para habilitar los puertos USB. Este controlador deberá descargarlo desde la siguiente dirección:

<http://latinamerica.imation.com/es/support/index.html>

**Nota:** Descomprima el archivo que descargó a una carpeta de su preferencia con un programa como WinZip®. Si no tiene instalado WinZip®, puede descargar una versión de prueba gratuita desde [www.winzip.com](http://www.winzip.com).

Siga estos pasos para instalar el controlador de Win98SE:

1. Conecte el Reproductor Digital a un puerto USB disponible.
2. La computadora detectará el dispositivo; luego haga clic en Next para continuar.



3. Deje que la computadora busque el mejor controlador para su dispositivo; luego haga clic en Next para continuar.



4. Seleccione "Specify a location:" e ingrese la ubicación de la carpeta con el controlador para Win98SE; luego haga clic en Next para continuar.



5. La computadora detectará el controlador apropiado para Win98SE; luego haga clic en Next para instalar el controlador.



6. Haga clic en "Finish" para completar la instalación del controlador.



## Conozca su reproductor digital

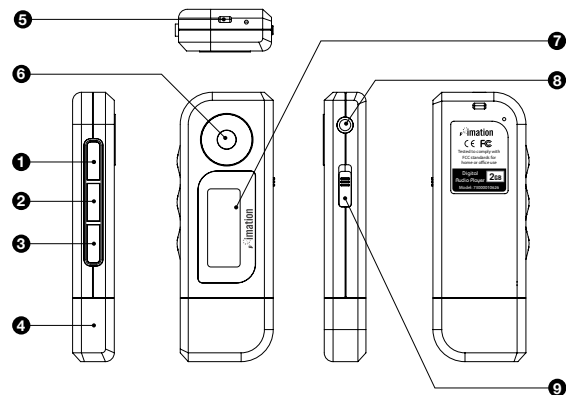

1. Encendido / Reproducir / Pausa
2. Botón EQ
3. Botón REC / Botón A-B
4. Tapa del Puerto USB
5. Sujetador de la banda
6. Volumen / Siguiente / Anterior / Avance Rápido / Retroceso Rápido / Introducir
7. Pantalla LCD
8. Entrada de Audífonos
9. Tecla de bloqueo (HOLD)

## Recomendaciones generales

- Lea cuidadosamente y comprenda todas las instrucciones de este manual para no causar daños a la unidad.
- No intente desarmar el producto. No contiene partes que pueda reparar el usuario.
- El producto no es a prueba de agua. Manténgalo siempre alejado del agua o de cualquier otro líquido. Si resulta dañado con agua u otro líquido, deje de usarlo y desconéctelo inmediatamente de la PC. Existe peligro de incendio o corto circuito si continúa utilizándolo.
- No conecte ni desconecte el dispositivo al puerto USB con las manos mojadas. El reproductor o la PC pueden resultar dañados.
- No exponga el producto al fuego o a la calefacción.
- No exponga el producto a ninguna fuente electromagnética. El reproductor podría dañarse o los datos grabados en él podrían perderse.
- No use el reproductor digital en áreas con humedad demasiado alta, con exceso de polvo, con temperaturas extremadamente altas o bajas o en entornos adversos que propicien descargas electroestáticas.
- No exponga la unidad directamente a los rayos solares ni a temperaturas extremas (sobre 55°C o bajo -5°C).

## Carga del reproductor

El reproductor digital se carga mientras está conectado al puerto USB de la computadora. Mientras se completa el proceso de carga aparecerá en la pantalla el ícono de comunicación con la PC. En la esquina superior derecha podrá ver el indicador de carga que se completa sucesivamente.

Cuando el proceso de carga termina el ícono cambia al de batería cargada. Para extender la vida útil de la batería se recomienda cargarla durante 8 horas las primeras veces y recargarla nuevamente sólo cuando esté totalmente agotada. Con el uso, el procedimiento de carga será cada vez más rápido.



corresponde a batería cargada.



corresponde a batería agotada.

## Conexión al puerto USB

Para conectarlo a la PC basta con introducir el cable adjunto en el puerto USB de la computadora y el conector especial en la entrada del dispositivo. El sistema operativo lo reconocerá de inmediato y agregará a la barra de tareas el ícono siguiente:



## Desconexión del puerto USB

Para desconectarlo en Windows XP, Windows Me, Windows 2000 o Windows Vista asegúrese de que se han cerrado todas las ventanas de transferencias activas entre la PC y el reproductor digital. Luego, haga doble clic en el ícono  para abrir el cuadro de diálogo '**Quitar hardware con seguridad**'. Seleccione el dispositivo USB que desea desconectar y luego haga clic sobre el botón **Detener**. Sólo entonces podrá desconectar la unidad en forma segura.



### Precaución

Por favor cierre todos los programas antes de desconectar la unidad. No quite el conector si aún hay datos transfiriéndose entre ésta y la PC; de lo contrario, los datos contenidos en el reproductor pueden perderse y la unidad resultar dañada.

## Funciones básicas

### Encender el reproductor digital

Para encender el reproductor digital presione el botón . En la pantalla aparecerá el logo .

### Apagar el reproductor digital

Para apagar el reproductor digital mantenga presionado el botón  hasta que aparezca el logo . Luego, la unidad se apagará automáticamente.



### Ajustar el volume

Presione el botón + para aumentar el volumen y el botón – para disminuirlo.

### Bloquear los controles del reproductor

Para bloquear todos los botones de la unidad mueva el selector **HOLD** a la posición de bloqueo que indica la flecha. En esta posición los botones no funcionarán y podrá llevar la unidad en el bolsillo sin que cambie de función si los presiona accidentalmente.

## El Menú Principal

Desde el menú principal es posible acceder a todas las funciones del reproductor digital Imation, cada una de ellas representada por un ícono. Para acceder al menú principal presione el botón central  del panel de control delantero y navegue por las distintas opciones con las teclas ANTERIOR ◀ y SIGUIENTE ▶. Presione nuevamente el botón central  para activar el modo respectivo.

## Modo Música

Incluye opciones para reproducir archivos MP3, WMA y WAV.

## Modo Voz

Reproduce los registros de voz grabados con el micrófono incorporado y permite utilizar la grabadora de voz.

## Modo Radio FM

Permite utilizar el reproductor de MP3 como sintonizador de radio FM.

## Modo Configuración

Incluye opciones para configurar y personalizar el reproductor digital de MP3.

## Modo Borrar

Incluye opciones de administración de archivos. Permite borrar archivos de música y de voz.

## Modo Idioma

Permite seleccionar el idioma de la pantalla del reproductor digital MP3 (inglés, español y portugués).

## Modo Info Sistema

Indica la cantidad de espacio libre y de espacio utilizado en la memoria del reproductor y la versión del firmware instalada.

## Salir



Permite volver a la pantalla de reproducción.

## Modo Música

Desde el modo **Música** es posible reproducir archivos en formatos MP3, WMA, WAV y los archivos grabados con el reproductor digital en el modo de radio FM. Al encender el reproductor digital se iniciará automáticamente el modo Música. Si está utilizando otro modo, diríjase al menú principal y seleccione .









## Reproducción de archivos de música

Existen dos modalidades para reproducir archivos de música y registros grabados de la radio FM:

**Reproducir:** se reproduce directamente el archivo cuyo nombre aparece en la pantalla de reproducción y los archivos siguientes. Sólo debe presionar el botón . Si desea buscar un archivo particular, deberá emplear los botones  y .

**Carpeta:** se reproducen todos los archivos de audio presentes en una carpeta del reproductor digital (incluidas las subcarpetas).

Para reproducir una carpeta con archivos de música:

1. Presione el botón central  del panel de control delantero para acceder al menú principal.
2. Seleccione el modo **Música** y presione nuevamente el botón central  para visualizar las opciones del modo.
3. Seleccione  para reproducción directa o  para reproducción por carpeta. Si selecciona reproducción por carpeta podrá ver una lista de las carpetas presentes en la memoria del reproductor digital. Para avanzar a la carpeta siguiente o retroceder a la anterior presione + o – respectivamente. Para ver el contenido de una carpeta presione . Aparecerá la lista de archivos presentes en la carpeta. Para seleccionar el archivo siguiente o el anterior presione + o – respectivamente. Para subir un nivel en la estructura de carpetas, presione .
4. Si desea reproducir una carpeta completa de archivos de audio, seleccione dicha carpeta y presione el botón .
5. Cuando esté reproduciendo un archivo, presione el botón  para ponerlo en pausa. El ícono de reproducción cambiará a  para indicar que el archivo está en pausa.

6. Cuando esté reproduciendo un archivo, presione el botón ►|| durante un segundo para detenerlo. El ícono de reproducción cambiará a ◻ para indicar que está detenido.
7. Para reproducir la pista siguiente presione el botón ► del control delantero.
8. Para reproducir la pista anterior presione el botón ◀ del control delantero.
9. Mantenga presionado el botón ► para avanzar rápido en la pista que está reproduciendo.
10. Mantenga presionado el botón ◀ para retroceder rápido en la pista que está reproduciendo.

## Pantalla de reproducción

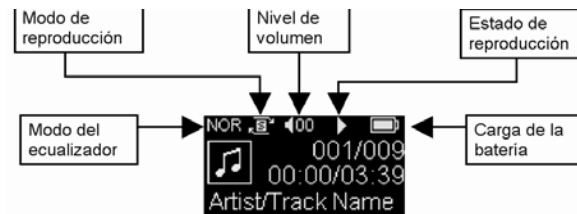

**Ícono de modo de reproducción:** Indica si la pista actual se repetirá o no.

**Modo del ecualizador:** Indica el ajuste actual del ecualizador (las opciones son NORMAL, ROCK, JAZZ, CLÁSICO, POP, BASS, TREBLE).

**Ícono de nivel de volumen:** Indica el nivel de volumen actual de 0 a 28.

**Ícono de estado de reproducción:** Indica si el archivo está en reproducción, en pausa o detenido.

**Ícono de carga de la batería:** Indica la carga restante de la batería.

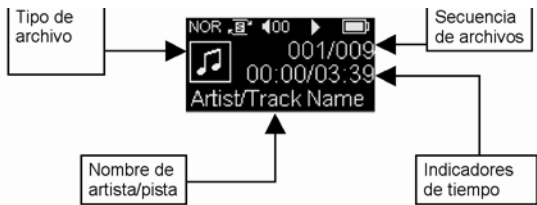

**Ícono de tipo de archivo:** indica si el archivo que se está reproduciendo es MP3 o WMA y si es un registro grabado.

**Nombre de Artista / Pista:** Indica el nombre del artista y de la canción que se está reproduciendo.

**Secuencia de archivos:** El primer número corresponde al archivo de música que se está reproduciendo. El segundo es el número total de archivos de música presentes en la memoria.

**Indicadores de tiempo:** El primer cronómetro corresponde al tiempo transcurrido del archivo de música que se está reproduciendo. El segundo es la duración total de dicho archivo de música.

## Configuración del ecualizador

Si desea configurar el ecualizador de la unidad para mejorar el sonido de sus archivos de música o grabaciones de voz, siga los pasos indicados a continuación:

1. Presione el botón central del panel de control delantero y seleccione Configuración
2. Seleccione el ícono del ecualizador para visualizar la pantalla de configuración del ecualizador.
3. Use los botones SIGUIENTE o ANTERIOR para navegar por los ajustes predeterminados del ecualizador y presione el botón central para seleccionar el ajuste de su preferencia.

Otro método es presionar sucesivamente el botón para probar los diversos ajustes predeterminados mientras la unidad esté reproduciendo un archivo de música o un registro grabado.

### AJUSTES PREDETERMINADOS DE EQ

NOR	Normal	POP	Pop
ROK	Rock	BAS	BASS Refuerzo Graves
JAZ	Jazz	TRE	TREBLE Refuerzo Agudos
CLA	Clásica		



## Función A-B

Puede repetir un segmento de un archivo de música o de voz con la función A-B. Si desea repetir continuamente una parte de un archivo de audio, siga los pasos indicados a continuación:

1. Cuando esté oyendo un archivo en el Modo **Música**, presione el botón ● para seleccionar el punto de inicio A de la repetición.



Aparecerá el ícono **A-B** en la pantalla.

2. Presione el botón ● nuevamente para seleccionar el punto de término B de la repetición.



Aparecerá el ícono **A-B** en la pantalla.

La unidad repetirá el segmento continuamente. Vuelva a presionar el botón ● o el botón ►|| para volver al modo de reproducción normal.

## Modo Voz

En el modo Voz es posible grabar registros con el micrófono incorporado del reproductor digital y reproducir los mismos registros grabados con la función de grabadora.

### Grabadora de voz

Para utilizar el reproductor digital como grabadora de voz:







1. Presione el botón central ○ del panel de control delantero para ingresar al menú principal.
2. Seleccione el modo Voz y presione el botón central ○.
3. Aparecerá en pantalla el nombre del primer registro grabado, si existe alguno.
4. Presione el botón REC ● para iniciar la grabación.
5. Presione nuevamente el botón REC ● para poner la grabación en pausa.
6. Presione el botón ►|| o el botón central ○ para guardar el registro en la memoria.

Los archivos de voz que grabe con esta función quedarán guardados en la carpeta VOICE/ con la extensión WAV y con el formato de nombre VXXX.WAV.

**Nota:** Puede activar la grabadora de inmediato después de encender la unidad sólo presionando el botón REC ●.

## Reproducir registros grabados

Dentro del mismo modo Voz podrá reproducir los registros generados con la grabadora:

1. Presione el botón central  del panel de control delantero para ingresar al menú principal.
2. Seleccione el modo Voz  y presione el botón central .
3. Aparecerá el primer registro presente en la memoria. Presione  para reproducirlo o los botones ANTERIOR  o SIGUIENTE  para pasar a otros registros.





**Nota:** También es posible aplicar los ajustes predeterminados del ecualizador a los registros grabados. Presione el botón  mientras esté oyendo los archivos.

## Modo Radio

La unidad funciona también como sintonizador de radio FM.

### Sintonizador de radio FM

Para sintonizar la radio en la unidad:

1. Presione el botón central  del panel de control delantero y luego seleccione el ícono Radio FM .
2. Presione el botón central  otra vez para activar el sintonizador de radio.
3. Use los botones SIGUIENTE  o ANTERIOR  para avanzar o retroceder en el dial. Deje presionado uno de estos botones durante un segundo para que el sintonizador avance a la siguiente estación que detecte.
4. Cuando utilice el modo Radio FM, asegúrese de usar los audífonos incluidos, ya que funcionan como antena.

**Nota:** El volumen del modo de radio es independiente del volumen del modo Música. Puede ajustar distintos niveles para cada modo y la unidad los memorizará.

## Memorizar estaciones de radio FM

1. Presione el botón REPRODUCIR ►II para definir una posición en la memoria en la cual memorizar la estación de radio. En la pantalla aparecerá PRESET y la posición en la memoria (de P01 a P20). Cambie la posición en la memoria con los botones ANTERIOR ◀◦ SIGUIENTE ▶. Verifique que la posición de la memoria esté libre.
2. Presione nuevamente el botón ►II para introducir ahora la frecuencia en el dial. En la pantalla aparecerá MEMORY. Use los botones ANTERIOR ◀◦ SIGUIENTE ▶ para mover el sintonizador a la estación que desee memorizar.
3. Presione el botón REC ● para guardar la estación de radio en la posición elegida. Puede guardar un máximo de 20 estaciones de radio.

## Cambiar de una estación en memoria a otra

1. Presione ►II para activar el modo PRESET.
2. Presione los botones ANTERIOR ◀◦ SIGUIENTE ▶ para pasar de una estación memorizada a otra.

## Grabadora de la radio FM

Para utilizar la grabadora interna de la radio FM:

1. Cuando esté activado el modo FM, presione el botón REC ● para activar la grabadora.
2. Presione el botón REC ● nuevamente para poner la grabadora en pausa.
3. Mantenga presionado el botón central ○ del panel de control delantero o el botón ►II para finalizar la grabación y guardar el registro en un archivo.



Los archivos generados con la grabadora FM del reproductor digital quedarán guardados en la carpeta FM/ con la extensión WAV y con el formato de nombre FXXX.WAV.

## Modo Configuración

En el modo Configuración encontrará varias opciones para personalizar el reproductor digital. Para ingresar a este modo presione el botón central  del panel de control delantero para acceder al menú principal y luego seleccione **Configuración**. Aparecerá una serie de opciones:





### Ecuador



Ofrece diferentes modos de ecualización para modificar el sonido de los archivos de música con el reproductor digital. Las opciones son Normal, Rock, Jazz, Clásica, Pop, Bass, Treble.

Presione los botones ANTERIOR  o SIGUIENTE  para visualizar las distintas opciones y el botón central  del panel de control delantero para confirmar la que desee.

## Modo Reproducción

Modifica la secuencia de reproducción de los archivos de música o los registros grabados presentes en la memoria del reproductor digital.

Normal		Reproduce los archivos de la memoria en orden desde el primero al último.
Rep Una		Repite la pista actual una vez.
Rep Todas		Reproduce los archivos en orden y luego los repite.
Shuffle		Reproduce los archivos de la memoria de manera aleatoria.
Shuffle & Rep.		Reproduce los archivos de la memoria de manera aleatoria y luego los repite.

Presione los botones ANTERIOR  o SIGUIENTE  para visualizar las distintas opciones y el botón central  del panel de control delantero para confirmar la que desee.

### Modo Apagar Automáticamente

Permite programar el reproductor digital para que se apague automáticamente después de un tiempo determinado de inactividad. Las opciones son:

1 minuto	Se apaga después de un minuto de inactividad.
2 minuto	Se apaga después de 2 minutos.
5 minuto	Se apaga después de 5 minutos.
10 minuto	Se apaga después de 10 minutos.
De	Función desactivada.

Presione los botones ANTERIOR ◀ o SIGUIENTE ▶ para visualizar las distintas opciones y el botón central ○ del panel de control delantero para confirmar la que desee.

## Modo Ahorro de Energía

Permite apagar la pantalla del reproductor digital después de un tiempo determinado para utilizar más inteligentemente la carga de la batería. Existen cuatro opciones para programar esta función:

5 segundo	La pantalla del reproductor se apaga después de 5 segundos de inactividad
10 segundo	Se apaga después de 10 segundos de inactividad.
20 segundo	Se apaga después de 20 segundos de inactividad.
En	Se apaga después de 20 segundos de inactividad.

Presione los botones ANTERIOR ◀ o SIGUIENTE ▶ para visualizar las distintas opciones y el botón central ○ del panel de control delantero para confirmar la que desee.

## Modo de Grabación

En esta opción del menú encontrará tres opciones de calidad de grabación (velocidad de muestreo) para la grabadora de voz incorporada o la grabadora de radio FM. Éstas son:

8 KBPS	Calidad baja (8 KBPS)
11 KBPS	Calidad media (11 KBPS)
22 KBPS	Calidad alta (22 KBPS)

Presione los botones ANTERIOR ◀ o SIGUIENTE ▶ para visualizar las distintas opciones y el botón central ○ para confirmar la que desee.









Recuerde que a mayor velocidad de muestreo o mayor calidad de grabación, mayor será también el tamaño del archivo generado.

## Salir

Seleccione esta opción y presione el botón central ○ del panel de control delantero para volver al menú principal.

## Modo Borrar

Puede borrar los archivos de música y los registros grabados desde la computadora al conectar el reproductor digital al puerto USB o desde la misma unidad. Para borrar un archivo de música o un registro desde la unidad:







1. Presione el botón central  del panel de control delantero para ingresar al menú principal.
2. Seleccione el modo **Borrar**  y presione el botón central .
3. Seleccione  si va a borrar archivos de música o  si va a borrar registros grabados, luego presione el botón central .
4. Presione las teclas ANTERIOR  O SIGUIENTE  para ver las alternativas posibles y presione el botón central  para confirmarlas. Seleccione **Sí** si desea borrar el archivo cuyo nombre aparece en pantalla; **No** si no desea borrarlo; **Todas** si desea borrar todos los archivos de música o los registros grabados; o **Salir** si desea salir del modo Borrar.
5. Para borrar un archivo de música determinado, búsquelo en el modo Música con las teclas ANTERIOR o SIGUIENTE y luego diríjase al menú principal para seleccionar el modo **Borrar**. Luego siga los pasos del punto anterior.

**Nota:** Al seleccionar **Todas** en el modo **Borrar** después de haber seleccionado borrar archivos de música, se borrarán todos los archivos salvo los que haya generado con la grabadora incorporada (los contenidos en la carpeta /VOICE). Si desea borrar archivos de voz y selecciona **Todas** en el modo **Borrar**, se borrarán sólo los archivos de la carpeta /VOICE, pero no los archivos generados con la grabadora interna de la radio FM (los registros de la carpeta /FM).

## Modo Idioma

Permite seleccionar el idioma que se mostrará en la pantalla del reproductor digital.



Para cambiar el idioma de los menús:

1. Presione el botón central  del panel de control delantero para ingresar al menú principal.
2. Seleccione Idioma  y presione nuevamente el botón central .
3. Presione los botones ANTERIOR  o SIGUIENTE  para visualizar las tres opciones de idiomas incluidas (Inglés, Español, Portugués) y presione el botón central  del panel de control delantero para confirmar la que desee.
4. Presione nuevamente el botón central  para salir al menú principal.

## Modo Info Sistema

Permite consultar el espacio ocupado y el espacio disponible en la memoria y la versión del firmware del reproductor digital.

Para ver esta información:

1. Presione el botón central  del panel de control delantero para acceder al menú principal.
2. Seleccione Info Sistema  y presione nuevamente el botón central .
3. Aparecerá la pantalla Acerca con información sobre el espacio utilizado y el espacio disponible en la memoria del reproductor digital y abajo la versión del firmware utilizada.

## Actualización del Firmware

**Nota:** Si su dispositivo está funcionando adecuadamente, no hay necesidad de actualizar el firmware.

El firmware es el sistema operativo de la unidad. Si necesita actualizarlo para corregir un problema o agregar nuevas funcionalidades descargue el archivo correspondiente del sitio web de Ivation:

<http://latinamerica.ivation.com/es/support/index.html>

Cuando haya descargado el archivo con el nuevo firmware e instalado la aplicación correspondiente, siga los pasos indicados a continuación:

1. Ejecute la aplicación de actualización de firmware.



2. Cuando aparezca el cuadro diálogo anterior, presione el botón  del reproductor digital y, sin soltarlo, conecte la unidad al puerto USB de la computadora.

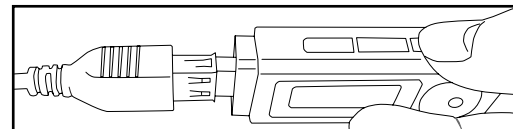

3. Mantenga el botón  presionado hasta que el programa de actualización reconozca el dispositivo.

4. Después de que el Reproductor Digital esté listo, haga clic en Start para comenzar la actualización del firmware.

**Nota:** No desconecte el dispositivo ni ejecute otros programas durante la actualización del firmware.



5. Una vez completada la actualización del firmware, haga clic en Cerrar para salir del programa.



## Solución de problemas

Problema	Solución
No enciende	Es posible que la batería no esté cargada. Cárguela según las instrucciones. Puede haber un problema con la batería recargable. Comuníquese con el servicio técnico.
Los botones no funcionan	Posiblemente haya movido el interruptor HOLD a la posición de bloqueo. Reposicione el interruptor para desbloquear la unidad.
La PC no reconoce el reproductor digital	Revise la conexión al puerto USB de la PC. Apague el reproductor digital, enciéndalo e intente de nuevo.
No hay sonido	Asegúrese de que el volumen no esté en 0 y de que los audífonos estén conectados correctamente.
Caracteres extraños en la pantalla	Asegúrese de que haya escogido el idioma correcto.



Problema	Solución
Radio FM con mal sonido	Ajuste bien los audífonos (funcionan como antena). Apague el dispositivo y enciéndalo otra vez.
No se puede transferir archivos a la unidad	Verifique que el cable USB esté correctamente conectado a la unidad y a la PC. Verifique que exista suficiente espacio en la memoria del reproductor digital. Si utiliza Windows 98, necesita un controlador para que su PC reconozca el dispositivo. Descárguelo del sitio de Imation.
El reproductor digital se apaga solo	Revise la configuración del modo de ahorro de energía.
No se pueden reproducir archivos de música	Asegúrese de no haber apretado el botón PLAY dos veces (el archivo queda en pausa). Asegúrese de que el archivo MP3/WMA esté almacenado en la memoria del reproductor digital y no en la PC. Asegúrese de que esté activado el modo Música. Asegúrese de que la función de grabación esté desactivada. Asegúrese de que el formato del sistema sea FAT.

Problema	Solución
No se puede reproducir un archivo WMA	Algunos archivos WMA incluyen una protección de copyright llamada DRM. Si desea obtener una licencia para reproducir el archivo, deberá utilizar Windows Media Player. Para obtener la licencia, siga los pasos siguientes: Abra Windows Media Player y seleccione el menú 'Archivo'. Abra los archivos protegidos por el sistema DRM y espere a que WMP obtenga las licencias automáticamente. Conecte el reproductor digital a la PC. En WMP haga clic en el botón Sincronizar. Aparecerá una interfaz que permite transferir archivos desde la computadora al dispositivo extraíble. Los archivos copiados en esta interfaz sí se pueden reproducir.
Se han perdido archivos	Se pueden perder datos cuando la fuente de alimentación es inestable. Imation no tiene responsabilidad en este caso.

Problema	Solución
El volumen de los diferentes archivos de sonido es desigual	El volumen se define al momento de la grabación. Ajuste el volumen del reproductor para compensarlo.
No se puede transferir un archivo de menor tamaño que la capacidad restante que indica la unidad	Las memorias flash almacenan datos por sectores de 16K o 32K. Aunque el archivo sea de 1 byte necesita igualmente un sector completo. Por este motivo, archivos de menor tamaño que el disponible en la memoria no se pueden cargar en el reproductor MP3.
El reproductor no se inicia correctamente	Error imprevisto. Reinicie la unidad. Se desconectó el cable USB mientras se actualizaba el firmware. Reinstale el firmware con la utilidad que descargó desde el sitio web de Imation. La memoria flash está físicamente dañada. Es necesario reemplazarla.

## Especificaciones

Dimensiones	84 X 29 X 13 mm
Formatos de audio	MP3, WMA, WAV
Batería	Batería de litio recargable. Hasta 15 horas de duración.
Formato y tiempo de grabación	Grabación con micrófono incorporado en formato WAV. 10 horas de grabación máx. con memoria flash de 128MB
Idiomas	3 idiomas (Inglés, Español, Portugués)
Interfaz	USB 2.0 de alta velocidad
Pantalla	Matriz de puntos de 128*64 pixeles
Modos de ecualizador	7 (Normal, Rock, Jazz, Classic, Pop, Bass y Treble.
Modos de reproducción	5 (Normal, Repetir Pista, Repetir Todas, Shuffle, Shuffle & Repeat)

# MP3 Player



Model: 3503

• Manual do Usuário

# Conteúdo

Conteúdo	2	Modo Settings(Configurações)	29
Parabéns!	4	Equalizer (Equalizador)	29
Conteúdo da Embalagem	5	Modo Play (Reprodução)	30
Requisitos Mínimos do Sistema	5	Desligamento Automático	30
Instalação do Driver para Windows 98SE	6	Configuração da Iluminação	31
Conheça o seu Digital Player	10	Qualidade de Gravação	32
Recomendações Gerais	11	Exit (Sair)	32
Carregando a bateria	12	Modo Delete Files (Excluir Arquivos)	33
Conexão à porta USB	13	Modo Language (Idioma)	34
Desconexão da porta USB	13	Modo System Info (Informações do Sistema).	35
Operações básicas	14	Atualizando o Firmware	35
Menu Principal	15	Solução de problemas	37
Modo Music (Música)	17	Especificações	41
Reproduzindo arquivos de música	17		
Configuração do Equalizador:	22		
Modo Voice (Voz)	24		
Gravador de Voz	24		
Reproduzindo Gravações de Voz	25		
Modo FM Tuner (Sintonizador FM)	26		
Sintonizador de Rádio FM	26		
Programando Estações de FM	27		
Mudando de uma estação programada para outra	27		
Gravador de Rádio FM	28		

## Parabéns!

Parabéns pela aquisição do novo Digital Player Imation iMP3 3503!

O Digital Player Imation iMP3 3503 é um dispositivo compacto e moderno que reproduz arquivos MP3, WMA e WAV, graças ao seu avançado circuito de decodificação de áudio. Oferece som de alta qualidade e outras características como gravação interna de voz e rádio, sintonizador de FM e posições de memória para armazenar suas estações de rádio favoritas. Todas estas facilidades são acessíveis a partir de um conveniente sistema de menu dinâmico.

Nós recomendamos a leitura cuidadosa deste manual antes de usar o aparelho. Aqui você encontrará informações úteis e instruções detalhadas sobre cada uma das facilidades do seu novo Digital Player Imation iMP3 3503. Lembre-se que as informações contidas nestas páginas, assim como as características dos futuros modelos Imation, estão sujeitas a modificações sem aviso prévio.

## Conteúdo da Embalagem

Na embalagem do produto você encontrará os seguintes itens:

1. Digital Player
2. Fones de ouvido
3. Cabo USB
4. Cartão de Garantia
5. Manual de Instruções

## Requisitos Mínimos do Sistema

Antes de conectar o Digital Player iMP3 3503 ao seu computador, certifique-se de que seu sistema atende aos seguintes requisitos mínimos:

1. Processador Intel Pentium 133MHz ou outro mais atualizado.
2. Sistema operacional Windows 98SE, Windows Me, Windows 2000/XP ou Windows Vista.
3. Disco rígido com pelo menos 20 MB de espaço livre.
4. Porta USB 2.0 ou 1.1 disponível.

## Instalação do Driver para Windows 98SE

Se você estiver usando um PC com sistema operacional Windows 98SE, será necessária a instalação de um driver de dispositivo. Este driver pode ser baixado do site da Imation no seguinte endereço:

<http://latinamerica.imation.com/es/support/index.html>

**Observação:** Descompacte o arquivo em uma pasta da sua preferência usando o programa WinZip®. Se o WinZip® não estiver instalado, uma versão para experiência por tempo limitado está disponível em [www.winzip.com](http://www.winzip.com).

Para instalar o driver para o Win98SE siga o procedimento abaixo

1. Conecte o Digital Player a uma porta USB disponível.
2. O aparelho será detectado como um <USB PRODUCT> (PRODUTO USB>); clique Next (Próximo) para continuar.



3. Deixe que o computador procure o melhor driver para o seu aparelho; clique Next para continuar.



4. Selecione a opção "Specify a location:" (Especificar um local:) e indique a pasta de drivers do Win98SE; clique Next para continuar.



5. O driver correto para o Win98SE será detectado; clique Next para instalar o driver.



6. Clique "Finish" (Finalizar) para completar a instalação do driver.



## Conheça o seu Digital Player

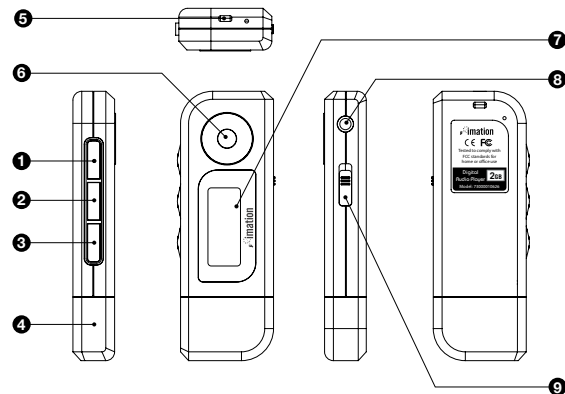

1. ON-OFF (Liga-Desliga) / PLAY (Reproduz) / PAUSE (Pausa)
2. Botão EQ (Equalizador)
3. Botão REC (Grava) / Botão A-B
4. Tampa da porta USB
5. Orifício para a alça
6. Volume / Next (Próximo) / Last (Anterior) / FFW (Avanço Rápido) / FRW (Retcesso Rápido) / ENTER (Seleciona)
7. Tela de cristal líquido
8. Conector para fones de ouvido Hi-Fi
9. Botão deslizante LOCK (HOLD) (Trava - Bloqueio)

## Recomendações Gerais

- Leia atentamente e entenda completamente todas as instruções deste manual para evitar danos ao aparelho.
- Não tente abrir o produto. Ele não contém peças que possam ser reparadas pelo usuário.
- Este produto não é à prova d'água. Mantenha-o afastado da água ou de qualquer outro líquido. Se houver dano ao produto devido à exposição à água ou outro líquido, interrompa o seu uso e desconecte-o imediatamente do PC. Caso contrário há risco de incêndio ou curto-circuito.
- Não conecte ou desconecte o aparelho da porta USB com as mãos molhadas. Isto poderia causar danos ao aparelho ou ao PC.
- Não exponha o produto ao fogo ou a fontes de calor.
- Não exponha o produto a qualquer forma de campo magnético. Isto poderia causar danos ao player ou perda dos dados gravados nele.
- Evite usar o Digital Player em locais muito úmidos com poeira, sob temperaturas extremamente altas ou baixas ou em ambientes que favoreçam a ocorrência de descargas eletrostáticas.
- Não exponha a unidade à luz solar direta ou a temperaturas extremas (acima de 55°C ou abaixo de -5°C).

## Carregando a bateria

A bateria do Digital Player é recarregada sempre que o aparelho estiver conectado à porta USB do computador. Durante o processo de recarga, o mostrador exibirá um ícone indicando a comunicação com o PC. O indicador de carga da bateria, no canto superior direito, irá exibir um preenchimento contínuo. Quando o processo de recarga for completado, o ícone passa a indicar que a bateria está totalmente carregada. Para aumentar sua vida útil, nas primeiras vezes em que for usada, a bateria deve ser carregada por oito horas ou mais e recarregada apenas quando estiver totalmente esgotada. Com o tempo, o processo de carga se tornará mais rápido.



indica bateria totalmente carregada.



indica bateria esgotada.



## Conexão à porta USB

Para conectar o aparelho ao PC basta conectar a extremidade apropriada do cabo que o acompanha à porta USB do computador e a outra extremidade ao conector de entrada do aparelho. O sistema operacional irá reconhecê-lo imediatamente e acrescentará um ícone na barra do sistema (system tray):



## Desconexão da porta USB



Para desconectar a unidade de computadores com Windows XP, Windows Me, Windows 2000 ou Windows Vista, certifique-se que todas as janelas de diálogo que indicam comunicações ativas entre o PC e o Digital Player tenham sido fechadas. Depois, clique duas vezes no ícone  para abrir a janela **Safely Remove Hardware (Remova o hardware com segurança)**. Selecione o dispositivo USB que você deseja desconectar e depois clique no botão Stop (Parar). Somente depois disto é que a unidade poderá ser removida com segurança.

### Cuidado



Please close all related active programs before disconnecting the unit. Do not unplug the connector if there are still active data transfers to or from the PC; otherwise, the data saved to the flash drive may be lost permanently.

## Operações básicas

### Ligando o Digital Player

Para ligar o Digital Player, pressione o botão PLAY . O logotipo  aparecerá na tela.

### Desligando o Digital Player

Para desligar o Digital Player, pressione e segure o botão PLAY  até que o logotipo  apareça na tela. A unidade se desligará automaticamente.



### Ajustando o volume

Pressione a tecla + no painel de controle frontal para aumentar o volume ou a tecla – para diminuir.

### Travando os controles do player

Para travar os botões e o painel de controle frontal da unidade, mova o botão deslizante HOLD para a posição “travado”, indicada pela seta. Nesta posição, o painel de controle frontal e todos os botões da unidade deixam de operar e assim você poderá andar com a unidade no bolso sem se preocupar com a possibilidade de apertar botões acidentalmente.

## Menu Principal

A partir do menu principal, você poderá acessar todas as facilidades do seu Digital Player Imation, sendo cada uma delas representada por um ícone. Para entrar no menu principal, pressione o botão central  no painel de controle frontal e navegue pelas várias opções usando as teclas LAST (anterior) ◀ e NEXT (próximo) ▶. Pressione novamente o botão central  do painel de controle frontal para ativar o modo escolhido.

### Music Mode

Inclui as opções para reprodução de arquivos MP3, WMA e WAV.

### Voice Mode

Reproduz arquivos de voz gravados com o microfone embutido e ativa a facilidade de gravação de voz.

### FM Radio Mode

Permite que você use o Digital Player iMP3 como sintonizador FM.

### Settings Mode

Inclui opções para configurar e adaptar o Digital Player iMP3 à sua escolha.

### Modo Delete (Excluir)

Inclui as opções de gerenciamento de arquivos. Este modo permite a exclusão de arquivos de música e voz.

### Modo Language (Idioma)

Permite a seleção do idioma de exibição no Digital Player iMP3.

### Modo System Info (Informações do Sistema)

Informa a memória utilizada, a memória disponível e a versão de firmware do aparelho.

### Exit (Sair)



Retorna à tela de reprodução.

## Modo Music (Música)

No modo Music você pode reproduzir arquivos MP3, WMA e WAV ou gravações, sejam de voz ou geradas com a facilidade de gravação interna do Rádio FM do Digital Player. Quando o Digital Player é ligado o Modo Music é selecionado automaticamente. Caso outro modo esteja ativo, vá ao menu principal e selecione .









## Reproduzindo arquivos de música

Há dois Modos diferentes para reprodução de arquivos de música e gravações do rádio FM:

**Reprodução Direta:** reproduz o arquivo exibido na tela e os arquivos que se seguem. Basta pressionar o botão PLAY . Se desejar reproduzir um arquivo específico use os botões  e .

**Seleção por pasta:** Reproduz todos os arquivos de áudio numa dada pasta (ou sub-pasta) da memória do Digital Player.

Para reproduzir os arquivos de música de uma pasta

1. Pressione o botão central  no painel de controle frontal para entrar no menu principal.
2. Selecione o Modo **Music** e pressione o botão central  novamente para exibir as opções deste modo.
3. Selecione  para reprodução direta, ou  para reproduzir os arquivos de alguma pasta. Se a reprodução de pastas for selecionada, a lista das pastas gravadas na memória do Digital Player irá aparecer na tela. Para selecionar a pasta seguinte ou a anterior pressione os botões + e -, respectivamente. Para exibir o conteúdo de uma pasta, pressione o botão  quando esta estiver selecionada. Uma lista dos arquivos gravados naquela pasta será exibida na tela. Para selecionar o arquivo seguinte ou o anterior, pressione os botões + e -, respectivamente. Para subir um nível na estrutura de pastas pressione .
4. Se desejar reproduzir todos os arquivos de uma pasta, selecione esta pasta e pressione o botão .
5. Quando um arquivo estiver sendo reproduzido no Digital Player, pressione o botão  para colocá-lo em pausa. O ícone de reprodução mudará para , indicando que o arquivo se encontra em pausa.

6. Quando um arquivo estiver sendo reproduzido no Digital Player, pressione o botão ►|| por um segundo para interromper a reprodução. O ícone de reprodução mudará para ◻, indicando que o arquivo se encontra com a reprodução interrompida.
7. Para reproduzir a próxima faixa de áudio pressione o botão ► no painel de controle frontal.
8. Para reproduzir a faixa de áudio anterior pressione o botão ◀ no painel de controle frontal.
9. Pressione e segure o botão ► para avanço rápido da faixa que está sendo reproduzida.
10. Pressione e segure o botão ◀ para o retrocesso rápido da faixa que está sendo reproduzida.

## Tela de reprodução

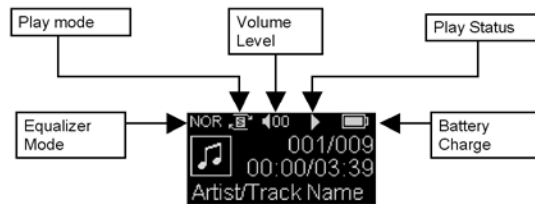

**Ícone do Modo de Reprodução:** Indica se a faixa de áudio atual será repetida ou não.

**Modo Equalizador:** Indica a configuração atual do equalizador (as opções disponíveis são NORMAL, ROCK, JAZZ, CLASSIC, POP, BASS e TREBLE).

**Ícone do Volume:** Indica o volume do som de 0 até 28.

**Ícone do Status de Reprodução:** Indica se o arquivo atual está sendo reproduzido, se está em pausa ou com a reprodução interrompida.

**Ícone de Carga da Bateria:** Indica a carga remanescente da bateria.

## Tela de reprodução

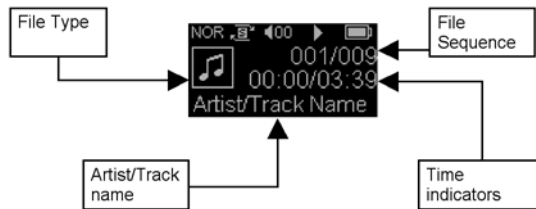

**Ícone do Tipo de Arquivo:** indica se a faixa sendo reproduzida é um arquivo MP3 ou WMA, sendo que um ícone indica que é uma gravação de voz.

**Nome do Artista/Faixa:** Indica o nome do artista e o nome da música que está sendo reproduzida.

**Número de Seqüência do Arquivo:** O primeiro número corresponde à faixa de áudio em reprodução. O segundo indica o número total de arquivos gravados na memória do player.

**Cronômetros:** O primeiro cronômetro corresponde ao tempo decorrido da faixa de áudio em reprodução. O segundo corresponde ao tempo total de duração desta faixa.

## Configuração do Equalizador:

Se você deseja configurar o equalizador do Digital Player para melhorar o som dos seus arquivos de música ou de voz, siga o procedimento abaixo:

1. Pressione o botão central no painel de controle frontal e selecione Settings (Configurações).
2. Selecione o ícone para exibir a tela de configuração do equalizador.
3. Use os botões NEXT ou LAST para navegar pelas opções do equalizador, e pressione o botão central no painel de controle frontal para selecionar a opção escolhida.

Você também pode escolher a opção de equalização pressionando o botão repetidamente, enquanto a unidade está reproduzindo um arquivo de música ou de voz, para experimentar diferentes configurações.

### CONFIGURAÇÕES DO EQUALIZADOR

NOR	Normal	POP	Pop
ROK	Rock	BAS	Reforço dos graves
JAZ	Jazz	TRE	Reforço dos agudos
CLA	Clássica		

## Facilidade A-B

Com a facilidade A-B é possível repetir um segmento de arquivo de música ou de voz. Se você desejar escutar repetidamente uma parte de um arquivo de áudio siga o procedimento abaixo:

1. Quando estiver ouvindo um arquivo no modo **Music** pressione o botão ● para selecionar o ponto inicial "A" do segmento.



O ícone **A** aparecerá na tela.

2. Pressione o botão ● novamente para selecionar o ponto final "B" do segmento.



O ícone **A-B** aparecerá na tela.

O segmento A-B será repetido continuamente. Pressione o botão ● ou ►|| mais uma vez para retornar ao modo normal de reprodução.

## Modo Voice (Voz)

No Modo Voice você pode gravar arquivos usando o microfone embutido do Digital Player e reproduzir os arquivos gerados com esta facilidade de gravação.

### Gravador de Voz

Para usar o Digital Player como gravador de voz:







1. Pressione o botão central ○ no painel de controle frontal para entrar no menu principal.
2. Selecione o Modo Voice  e pressione o botão central ○.
3. O nome do arquivo da primeira gravação aparecerá na tela, se constar alguma.
4. Pressione o botão REC ● para iniciar a gravação.
5. Pressione o botão REC ● novamente para colocar a gravação em pausa.
6. Pressione o botão ►|| ou o botão central ○ para armazenar a gravação na memória do Digital Player.

Os arquivos de voz gravados com esta facilidade serão armazenados na pasta VOICE/ arquivo com extensão WAV e com o nome no formato VXXX.WAV.

**Observação:** Você pode ativar o gravador de voz imediatamente após ligar a unidade pressionando o botão REC ●.

## Reproduzindo Gravações de Voz

A partir do Modo Voice você pode também reproduzir arquivos gerados usando o gravador embutido:

1. Pressione o botão central  no painel de controle frontal para entrar no menu principal.
2. Selecione o Modo **Voice**  e pressione o botão central .
3. A primeira gravação de voz armazenada na memória aparecerá na tela. Pressione  para reproduzir a gravação ou os botões **LAST**  e **NEXT**  para reproduzir outros arquivos.





**Observação:** Você também pode aplicar configurações de equalização nas gravações de voz. Pressione o botão  durante a reprodução de arquivos de voz.

## Modo FM Tuner (Sintonizador FM)

A unidade inclui também a facilidade de sintonizador FM.

### Sintonizador de Rádio FM

Para ativar o sintonizador de FM:

1. Pressione o botão central  no painel de controle frontal e selecione o ícone  do Rádio FM.
2. Pressione o botão central  novamente para ativar o sintonizador de rádio FM.
3. Use os botões **NEXT**  ou **LAST**  para sintonizar estações acima ou abaixo. Pressione e segure um desses botões por um segundo para fazer com que o sintonizador detecte a próxima estação de difusão ou a anterior.
4. Quando usar o Modo Rádio FM, certifique-se de utilizar os fones de ouvido Hi-Fi que acompanham o aparelho, pois estes funcionam como antena.

**Observação:** O ajuste de volume para o Modo FM é independente do ajuste para o Modo Music. Você pode usar ajustes de volume diferentes para cada modo que a unidade irá memorizá-los.

## Programando Estações de FM

1. Pressione PLAY ► para escolher a posição de memória a ser programada. O texto PRESET (Programar) aparecerá na tela junto com a identificação da posição de memória (de P01 a P20). Mude a posição de memória usando os botões LAST ◀ ou NEXT ►. Assegure-se de que a posição de memória desejada está livre.
2. Pressione o botão PLAY ► novamente para armazenar a frequência da estação. O texto MEMORY (Memória) aparecerá na tela. Use os botões LAST ◀ ou NEXT ► para sintonizar a estação que você deseja adicionar à memória.
3. Pressione o botão REC ● para armazenar a estação na posição de memória escolhida. Você pode armazenar até 20 estações de rádio.

## Mudando de uma estação programada para outra

1. Pressione o botão PLAY ► para ativar o Modo PRESET.
2. Pressione os botões LAST ◀ ou NEXT ► para ir de uma estação programada para outra.

## Gravador de Rádio FM

Para usar a facilidade de gravação de rádio FM:

1. Com o modo de rádio FM ativo, pressione o botão REC ● para ativar o gravador.
2. Pressione o botão REC ● novamente para colocar a gravação em pausa.
3. Pressione o botão central ○ no painel de controle frontal ou o botão PLAY ► para finalizar a gravação e armazená-la num arquivo.

Os arquivos gerados com o gravador de rádio FM interno serão armazenados na pasta FM/ arquivo com extensão WAV e com o nome no formato FXXX.WAV.





## Modo Settings (Configurações)

No Modo Settings você encontrará uma amplitude de opções para adaptar seu Digital Player à sua escolha. Para ativar este modo, pressione o botão central  no painel de controle frontal para entrar no menu principal e então selecione Settings (Configurações). Uma série de opções será exibida:





### Equalizer (Equalizador)



Inclui diversas programações do equalizador para melhorar o som dos arquivos de música e voz no Digital Player. As opções são Normal, Rock, Jazz, Classical, Pop, Bass e Treble.

Pressione os botões LAST  ou NEXT  para exibir as diferentes opções e o botão central  no painel de controle frontal para confirmar sua escolha.

## Modo Play (Reprodução)

Selecione a seqüência de reprodução para os arquivos de música ou voz gravados na memória do Digital Player.

Normal		Reproduz todos os arquivos na memória flash, do primeiro ao último.
Repete Faixa		Repete uma vez a faixa do áudio.
Repete Todas		Reproduz todos os arquivos em ordem e depois os repete.
Embaralha		Reproduz aleatoriamente os arquivos na memória flash.
Repete/Embaralha		Reproduz aleatoriamente os arquivos na memória flash e depois os repete.

Pressione os botões LAST  ou NEXT  para exibir as diferentes opções e o botão central  no painel de controle frontal para confirmar sua escolha.

### Desligamento Automático

Permite a programação do Digital Player para que se desligue automaticamente após um dado tempo de inatividade. As opções são:

1 min.	A unidade se desliga após 1 minuto de A unidade
2 min.	se desliga após 2 minutos. minutos.
5 min.	A unidade se desliga após 5 minutos.
10 min.	A unidade se desliga após 10 minutos.
OFF	Facilidade desativada.

Pressione os botões LAST ◀ ou NEXT ▶ para exibir as diferentes opções e o botão central ○ no painel de controle frontal para confirmar sua escolha.

## Configuração da Iluminação

Desliga a iluminação do mostrador depois de um determinado tempo para aproveitar melhor a carga da bateria. Há quatro opções para programar esta facilidade:

5S	A tela se desliga após 5 segundos de inatividade.
10S	A tela se desliga após 10 segundos de inatividade.
20S	A tela se desliga após 20 segundos de inatividade.
ON	Economia de energia desativada. A tela fica permanentemente iluminada.

Pressione os botões LAST ◀ ou NEXT ▶ para exibir as diferentes opções e o botão central ○ no painel de controle frontal para confirmar sua escolha.

## Qualidade de Gravação

Nesta opção do menu encontram-se três configurações de qualidade de gravação (taxa de amostragem) para o gravador de voz embutido ou para a facilidade de gravação de rádio FM interno. São elas:

8 KBPS	Baixa qualidade (8 KBPS)
11 KBPS	Qualidade regular (11 KBPS)
22 KBPS	Alta qualidade (22 KBPS)

Pressione os botões LAST ◀ ou NEXT ▶ para exibir as diferentes opções e o botão central ○ no painel de controle frontal para confirmar sua escolha.

Lembre-se que quanto maior a taxa de amostragem de gravação, maior é o tamanho do arquivo de gravação gerado.

## Exit (Sair)

Selecione esta opção e pressione o botão central ○ no painel de controle frontal para retornar ao menu principal.

## Modo Delete Files (Excluir Arquivos)

Você pode excluir arquivos de música e gravações de voz a partir do computador quando o Digital Player estiver conectado à porta USB, ou então pode excluir os arquivos a partir do próprio player. Para excluir um arquivo de música ou uma gravação de voz do player:

1. Pressione o botão central no painel de controle frontal para entrar no menu principal.
2. Selecione o Modo **Delete Files** e pressione o botão central .
3. Selecione para excluir músicas ou para excluir gravações de voz, e então pressione o botão central .
4. Pressione os botões LAST ou NEXT para exibir todas as possíveis opções e pressione o botão central para confirmá-las. Selecione **Yes (Sim)** se desejar excluir o arquivo exibido na tela; **No (Não)** se não desejar excluí-lo; **ALL (TODOS)** se desejar excluir todos os arquivos de música e gravações de voz; ou **EXIT (SAIR)** se desejar sair do Modo **Delete Files**.
5. Para excluir um determinado arquivo de música, procure por ele no Modo **Music** usando os botões LAST ou NEXT e vá ao menu principal para entrar no Modo **Delete Files**. Depois siga as instruções dos parágrafos anteriores.

**Observação:** Ao selecionar a opção **ALL** (todos) no Modo **Delete Files** (excluir arquivos), depois de ter selecionado **Music Files** (Arquivos de Música), todos os arquivos serão excluídos, exceto os armazenados na pasta /VOICE. Ao selecionar a opção **ALL** no Modo **Delete Files**, depois de ter selecionado **Voice Files** (Arquivos de Voz), todos os arquivos serão excluídos, exceto os armazenados na pasta /FM.

## Modo Language (Idioma)

Permite a seleção do idioma de exibição para todos os menus do Digital Player.

Para mudar o idioma dos menus:

1. Pressione o botão central para entrar no menu principal.
2. Selecione Language e pressione o botão central novamente no painel de controle frontal.
3. Pressione os botões LAST ou NEXT para exibir as três diferentes opções de idioma (inglês, espanhol e português) e depois o botão central do painel de controle frontal para confirmar sua escolha.
4. Pressione o botão central novamente para sair do menu principal.

## Modo System Info. (Informações do Sistema)

Fornece informações sobre o espaço livre restante na memória do Digital Player e sobre a versão firmware instalada.

Para exibir essas informações:

1. Pressione o botão central **O** no painel de controle frontal para entrar no menu principal.
2. Selecione **System Info** **i** e pressione o botão central **O** novamente.
3. A tela About (Sobre) exibirá informações sobre o espaço usado e disponível na memória do Digital Player e sobre a versão firmware instalada.

## Atualização de Firmware

**AVISO:** Se o seu sistema está funcionando adequadamente, não há necessidade de atualizá-lo.

O firmware é o dispositivo do sistema operacional. Se for necessário atualizar o firmware, visite o website Imation e faça o download do arquivo correspondente:

<http://latinamerica.imation.com/es/support/index.html>

Um vez baixado o arquivo do firmware e instalado o aplicativo atualizador do firmware, siga os passos abaixo:  
Rode o aplicativo de atualização do firmware



1. Quando a caixa de diálogo acima aparecer na tela, pressione e segure o botão **▶II** de seu Digital Player e sem soltá-lo conecte o aparelho na porta USB disponível.

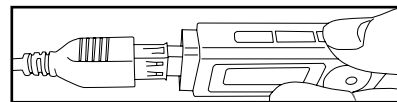

2. Não solte o botão **▶II** até que o aplicativo de atualização tenha sido reconhecido pelo aparelho

3. Depois que seu Digital Player estiver pronto, clique em Start (Iniciar) para que a atualização do firmware se inicie.

**Nota:** Não desconecte o aparelho ou rode qualquer programa durante a atualização do firmware.



4. Uma vez que a atualização do firmware estiver completada, clique em Close (Fechar) para sair do programa.



## Solução de problemas

Problema	Solução
O aparelho não liga	TA bateria pode estar descarregada. Carregue-a conforme as instruções. Pode haver algum problema com a bateria recarregável. Entre em contato com uma central de serviços autorizada.
Os botões não funcionam	Talvez o botão deslizante HOLD tenha sido movido para a posição "travado" e todos os controles tenham sido desativados. Mova-o de volta para destravar os controles.
O computador não reconhece o Digital Player	Verifique a conexão à porta USB do PC. Desligue e ligue o Digital Player e tente novamente.
Caracteres estranhos na tela	Verifique se o ajuste de volume não está em 0 e certifique-se de que os fones de ouvido estão corretamente ligados ao respectivo conector.
Má recepção de FM	Ajuste a posição dos fones de ouvido (eles funcionam como uma antena). Desligue e ligue o aparelho para executar um reset.

Problema	Solução
Bad FM reception	Adjust the position of earphones (they work as an antenna). Turn off the device and turn it on again to reset it.
Files can not be uploaded to the device memory	Make sure the USB cable is properly connected to the device and the PC. Check there is enough space left in the Digital Player flash memory. Windows 98SE requires a driver to recognize the device. (This driver is to be downloaded from the Imation website.)
The Digital Player turns off by itself	Check the settings of the auto power off feature.
Music files are not being played	Make sure you have not press the PLAY button twice (the file is paused). Make sure the MP3/WMA file is saved in the Digital Player memory, not in the PC. Make sure the Music Mode is activated. Make sure the recording feature is deactivated. Make sure FAT is the file system.

Problema	Solução
O aparelho não reproduz arquivos WMA	Alguns arquivos WMA incluem uma proteção de licença de direitos autorais DRM. Se desejar obter uma licença para reproduzir esses arquivos, você terá que usar o Windows Media Player. Para conseguir a licença, siga este procedimento para reproduzir o arquivo no Digital Player: Abra o Windows Media Player e vá ao menu 'File' (Arquivo). Abra os arquivos protegidos contra cópia pelo DRM e aguarde até que o WMP obtenha a licença automaticamente. Conecte o Digital Player ao PC. No WMP, clique no botão Synchronize (Sincronizar). Aparecerá uma interface que permitirá a transferência de arquivos do computador para o dispositivo removível. Os arquivos copiados a partir dessa interface podem ser reproduzidos na unidade.
Arquivos desaparecidos ou corrompidos	Os dados podem ser perdidos quando a fonte de alimentação é instável. O fabricante se exime de todas as responsabilidades nesses casos.

Problema	Solução
O volume é diferente em todos os arquivos de música	O parâmetro de volume é ajustado durante a gravação. Apenas ajuste o volume no player para compensar as diferenças.
Um arquivo de tamanho menor que o espaço disponível na memória flash não pode ser descarregado por problemas de espaço	As memórias flash armazenam dados em setores de 16K ou 32K. Mesmo que o arquivo tenha apenas 1 byte ele ainda precisa de um setor inteiro para ser armazenado. Assim, um arquivo de tamanho menor que o espaço disponível na memória flash às vezes não pode ser descarregado para o Digital Player.
O Digital Player não inicializa corretamente	Erro não previsto. Reinicie o aparelho. O cabo USB foi desconectado enquanto uma atualização de firmware estava em progresso. Reinstale o firmware usando a ferramenta de atualização baixada do site da Imation. A memória flash está danificada fisicamente. Ela precisará ser substituída.

## Especificações

Dimensões	84 x 29 x 13 mm
Formatos de Áudio	MP3, WMA, WAV
Autonomia da Bateria	Até 15 horas de autonomia.
Tempo e formato de gravação	Gravação no formato WAV, com microfone embutido. Até 10 horas de gravação de voz com um cartão de memória flash de 128 MB
Idiomas	3 idiomas (inglês, espanhol e português)
Interface	USB
Mostrador	Matriz de 128*64 pixels
Modos do Equalizador	7 (Normal, Rock, Jazz, Clássico, Pop, Reforço de Graves e Reforço de Agudos)
Modos de Reprodução	5 (Normal, Repete Uma, Repete Todas, Embaralha, Embaralha e Repete)

Producto Registration and Support:  
[www.imation.com/support](http://www.imation.com/support)  
[techsupport@imation.com](mailto:techsupport@imation.com)

**Oficina Regional  
Imation Latinoamérica**

6205 Blue Lagoon Drive  
Suite 600  
Miami, FL 33126  
305 460 7999 teléfono  
305 460 7998 fax

**Contacte a nuestras oficinas  
en Latinoamérica:**

Argentina	(5411) 4706-8200
Belice	(305) 460-7999
Bolivia	(305) 460-7999
Brazil	(551) 12-113-1066
Chile	(562) 640-3000
Colombia	(571) 617-1225 01-800-915-1167
Costa Rica	0800-012-1256
Ecuador	(593) 9-960-2042
El Caribe	(305) 460-7999
El Salvador	(305) 460-7999
Guatemala	1-800-999-0098
Honduras	(305) 460-7999
México	(5255) 5249-3780 01-800-01517-00
Panamá	001-800-507-0031
Paraguay	(305) 460-7999 (5511) 3901-7001
Perú	(511) 211-2595
Uruguay	000-413-598-2848
Venezuela	0800-100-2417

**MP3**  
Player

[www.imation.com](http://www.imation.com)  
[www.latinamerica.imation.com](http://www.latinamerica.imation.com)  
© Imation 2007